



NGO FORUM FOR PUBLIC HEALTH

DATE: May 11, 2026

INVITATION TO BID (Tender Ref.) No.: NGOF-UNHCR-2026-06

Tender Name: Supply of Sheet Pile

ITB Collection: Through bdjobs link

LAST DATE OF BID SUBMISSION: 23 May, 2026 at 03.00 PM

INTRODUCTION TO NGO FORUM FOR PUBLIC HEALTH

NGO Forum for Public Health is a national networking and service delivery organization engaged in different development areas ranging from healthcare, WaSH, nutrition to relief, rehabilitation and humanitarian responses related activities keeping governance as core approach.

NGO Forum for Public Health hereby invites sealed bids from eligible, reputable, and bona fide Contractor/Firms for the **Supply of Sheet Pile** as per Technical BOQ detailed (**Annex-E**):

1. Scope of Work:

Supply of Sheet Pile: As per Financial Offer Form of **Annex-A**.

It is strongly recommended that this Invitation to Bid document (ITB) and its annexes be read thoroughly. Failure to observe the procedures lay out therein may result in disqualification from the evaluation process.

Note: This document is not construed in any way as an offer to contract with your company.

2. Construction work plan:

I. Construction site at below mentioned Locations:

Camp-26, Hnilla, Teknaf, Cox's Bazar, Bangladesh, and Contractors/firms must be mention in separate construction work plan in annex -F.

II. It is to be noted that the BOQ quantities (**as per Annex-E**) are provided solely to give bidders an indication of project requirements. These quantities do not form a constitute commitment by NGO Forum to work any specific amount. Each item will be done individually based on actual project needs and available funding, through the issuance of Invitation of Bid (ITB).

Important:

The exact technical specifications of the BOQ are detailed in **Annex E** of this document.

3. BIDDING INFORMATION:

a. ITB DOCUMENTS

The following annexes form an integral part of this Invitation to Bid:

Annex A: Financial Offer Form/Quotation

Price must be submitted by your company Letterhead pad.

(To be in financial offer envelope # 2)

Thowhidul Alam
Manager- Logistics & Procurement
NGOF UNHCR Project
NGO Forum for Public Health

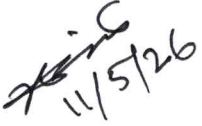
Harun-ur Rashid
Technical Manager
NGOF-UNHCR project



NGO FORUM FOR PUBLIC HEALTH

DATE: May 10, 2026

INVITATION TO BID (Tender Ref.) No.: NGOF-UNHCR-2026-06

Tender Name: Supply of Sheet Pile

ITB Collection: Through bdjobs link

LAST DATE OF BID SUBMISSION: 23 May, 2026 at 03.00 PM

INTRODUCTION TO NGO FORUM FOR PUBLIC HEALTH

NGO Forum for Public Health is a national networking and service delivery organization engaged in different development areas ranging from healthcare, WaSH, nutrition to relief, rehabilitation and humanitarian responses related activities keeping governance as core approach.

NGO Forum for Public Health hereby invites sealed bids from eligible, reputable, and bona fide Contractor/Firms for the **Supply of Sheet Pile** as per Technical BOQ detailed (**Annex-E**):

1. Scope of Work:

Supply of Sheet Pile: As per Financial Offer Form of **Annex-A**.

It is strongly recommended that this Invitation to Bid document (ITB) and its annexes be read thoroughly. Failure to observe the procedures lay out therein may result in disqualification from the evaluation process.

Note: This document is not construed in any way as an offer to contract with your company.

2. Construction work plan:

I. Construction site at below mentioned Locations:

Camp-26, Hnilla, Teknaf, Cox's Bazar, Bangladesh, and Contractors/firms must be mention in separate construction work plan in annex -F.

II. It is to be noted that the BOQ quantities (**as per Annex-E**) are provided solely to give bidders an indication of project requirements. These quantities do not form a constitute commitment by NGO Forum to work any specific amount. Each item will be done individually based on actual project needs and available funding, through the issuance of Invitation of Bid (ITB).

Important:

The exact technical specifications of the BOQ are detailed in **Annex E** of this document.

3. BIDDING INFORMATION:

a. ITB DOCUMENTS

The following annexes form an integral part of this Invitation to Bid:

Annex A: Financial Offer Form/Quotation

Price must be submitted by your company Letterhead pad.

(To be in financial offer envelope # 2)

12/5/2026

10/5/26

Thowhidul Alam
Manager- Logistics & Procurement
NGOF-UNHCR Project
NGO Forum for Public Health



- Annex B: Vendor Registration Form (To be in technical offer envelope # 1)
Annex C: Supplier code of conduct. (To be in technical offer envelope # 1)
Annex D: PSEA Declaration (To be in technical offer envelope # 1)
Annex E: Technical BOQ (To be in technical offer envelope # 1)
Annex F: Work Plan (To be in technical offer envelope # 1)
Annex G: Design & Drawing (To be in technical offer envelope # 1)

IMPORTANT:

Failure to submit the above-requested information may result in disqualification of your offer from further evaluation.

b. REQUESTS FOR CLARIFICATION

Bidders are required to submit any request for clarification in respect of this ITB by e-mail to at ngofcox.tender@ngofcox.com or direct **Cox's Bazar Project Office, Flat # B3 (2nd Floor), Plot # 71, Sayeman pink pearl, Block-A, Hotel – Motel Zone, Kolatoli, Cox's Bazar.** The **clarification deadline is May 18, 2026 on or before 03.00 PM.**

NGO Forum will compile the questions received. NGO Forum may, at its discretion, copy any reply to a particular question to all other invited bidders at once. A **pre-bid meeting** will be held on **May 18, 2026 on or before 03.00 PM** online platform:

Request to join in online through the Link:

Join: <https://teams.microsoft.com/meet/4554620164162?p=US1aQMPaZ1eHYZ36tD>

Meeting ID:455 462 016 416 2

Passcode:Kt9xX9VM

Topic: Tender/06 | A Pre-bid meeting on **Supply of Sheet Pile**

YOUR OFFER

Your Offer shall be prepared in **English**.

Please submit your offer using the Annexes provided. Offers not conforming to the requested formats may be not taken into consideration.

IMPORTANT:

Inclusion of copies of your offer with any correspondence sent directly to the attention of the responsible buyer or any other NGO Forum staff other than the submission mail address will result in disqualification of the offer. Please send your bid directly to the address provided in the "Submission of Bid" section 7 of this ITB.

Your Proposal & offer shall comprise the following two separate sets of documents:

- **Technical offer** to be submitted in a separate sealed envelope (Envelope # 1)
- **Financial offer** to be submitted in a separate sealed envelope (Envelop # 2)

Each envelope must be sealed and clearly marked with the envelope number and offer type.

Thowhidul Alam
Manager- Logistics & Procurement
NGOF UNHCR Project
NGO Forum for Public Health

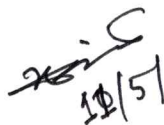
18/5/26



4. Content of the TECHNICAL OFFER

IMPORTANT:

No pricing information should be included in the technical proposal/offer. Failure to comply may risk disqualification. The technical proposal should include all other information requested to allow evaluation of the supplier/Vendors capability, experience, and compliance with the technical specifications.

The technical details of the BOQ requested by NGO Forum can be found in **Annex E**. Your technical offer/proposal should clearly state whether offered fully conform to the specifications. Any deviations or discrepancies from the specifications must be clearly disclosed and explained.

The following certificates and detail documents shall also be provided in the Technical Proposal/Offer.

1. Vendor registration form (Annex-B)
2. Signed copy of supplier code of conduct (Annex-C)
3. Signed copy of PSEA Declaration (Annex-D)
4. Signed and fill up the Technical Specification detailed form (Annex-E)
5. Current or Up to date Trade License,
6. VAT Registration Certificate (BIN Certificate),
7. Income Tax Certificate (updated),
8. Bank Statement (last 6 months: 01 November 2025 – 30th April 2026),
9. Relevant Work experience certificate/ Work order copy.
10. Company Profile (Company Overview, Supply/Service Categories, Client List, Office/Warehouse Locations, Number of Employees, Organizational Structure, details of your equipment's, materials details, Certifications, etc.)
11. Invitation to Bid (ITB) and Annex A (Financial offer form) sign with company seal
12. Detailed BOQ in a document (Annex-E).

5. Content of the FINANCIAL OFFER

Your separate **financial offer** must contain an overall offer in a single currency, in Bangladeshi Taka (BDT). It must be submitted to NGO Forum in a separate sealed envelope. **Do not put the financial offer in the same envelop with the technical offer.**

- i. With regard to the financial offer, suppliers/vendors/Contractor shall submit competitive rates.
- ii. The prices offered should remain valid for at least **six month**.
- iii. The component of the price must remain unchanged for the duration of the construction period.
- iv. Bids that have a different price structure may not be accepted.
- v. The price offer must include VAT (if applicable), taxes, delivery, loading, and any other related charges.



Thowhidul Alam
Manager- Logistics & Procurement
NGOF UNHCR Project
NGO Forum for Public Health

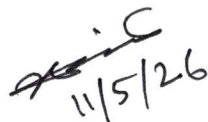



The following details shall be provided for each item:

Unit cost: The unit cost must be provided for each item. Any applicable discounts should be clearly indicated.

You are requested to hold your offer valid for **180 days** from the submission deadline. NGO Forum will make its best effort to select Contractors/firms within this period.

The cost of preparing a bid and of negotiating a quote, including any related travel, is not reimbursable cannot be included as a direct cost of the assignment.

6. BID EVALUATION:

The Evaluation will be carried out under the **Straightforward Method**, ensuring transparency and consistency throughout all stages.

i. Administrative (Legal/Eligibility) Evaluation: Score: Pass/Fail

S.N.	Evaluation Criteria	Requirements	Evaluation Method
1	Trade License FY 2025-2026	A valid and up-to-date Trade License for the Fiscal year 2025–2026 must be submitted.	Pass/Fail
2	Tax Return Certificate (FY 2024-2025 or Updated) with TIN Certificate	A valid Tax Return Certificate for FY 2024–2025 or updated along with an active TIN Certificate must be submitted.	Pass/Fail
3	BIN Certificate	A valid Business Identification Number (BIN) or VAT Registration Certificate must be Submitted.	Pass/Fail
4.	Vendor Registration form	NGO Forum’s Vendor Registration Form must Be duly filled, signed, and stamped with the company seal.	Pass/Fail
4	Code of Conduct form signed & seal	NGO Forum’s Code of Conduct Form must be duly filled, signed, and stamped with the company seal.	Pass/Fail
5	PSEA declaration form signed & seal	NGO Forum’s Protection from Sexual Exploitation and Abuse (PSEA) Declaration Form must be duly filled, signed, and stamped with the company seal.	Pass/Fail

ii. Technical Evaluation: Score: 50 Points

S.N.	Evaluation Criteria	Requirements	Score/ Points
1	Relevant Experience	<p>The bidder must have experience in supplying similar type of materials supplies.</p> <p>Score: Minimum 4 PO/WO/Contract/completion certificate copy from 4 different clients supporting documents.</p> <p>Each PO/WO/Contract = 5 points × 4 = 20 points.</p> <p>Scoring: Bidders with experience supplying work with more than four (04) different organizations/companies will receive the highest score (20 points). Each valid document submitted will be scored</p>	20

Thowhidul Alam
 Thowhidul Alam
 Manager- Logistics & Procurement
 NGO/ UNHCR Project
 NGO Forum for Public Health

11/05/26



		5 points.	
2	Financial Capacity/ Bank Solvency	The bidder must submit either a Bank Solvency Certificate or a Bank Statement showing a minimum Balance of BDT 50,00,000.	15
S.N.	Evaluation Criteria	Requirements	Score/ Points
	Certificate	For Bank Statements, the balance will be assessed as the average of the last six (06) months, calculated as: Average 6-month balance = (Sum of monthly closing balances ÷ 6) The Bank Solvency Certificate must be issued in April 2026, or the Bank Statement must cover the period from 01 November 2025 to 30 April 2026. If the available balance is less than BDT 50,00,000, scoring will be proportional to the balance.	
3	Delivery Work Plan	Agreed to Completed total supply work maximum (15) Fifteen Days after receiving work order. Accepted = 15 points. Denied = Disqualified from this tender process.	15
Total Score:			50
Note: Bidders must obtain a minimum of 30 points out of 50 in the above criteria to qualify for the Physical Sample Quality Check (QC) evaluation.			

iii. Financial Evaluation:

S.N.	Evaluation Criteria	Requirements	Evaluation Method
1	Financial offer	The lowest evaluated price bidder (best total price) will be recommended for award. Evaluation will be conducted on an Item wise or total to ensuring compliance with specifications and overall Value for money.	Best Value

Bidders' additional information:

- The Technical and Financial bids will be evaluated using the prescribed format of NGO Forum, maintaining strict confidentiality.
- Only bidders who pass both the Administrative (Legal/Eligibility) and Technical (Experience, Financial Solvency, Delivery schedule and Quality Check) evaluations will qualify for the Financial Evaluation.
- Financial offers will only be opened for bidders who passed both Administrative and Technical Evaluations.
- The Financial Evaluation will be made based on the quoted price of total BOQ.

Thowhidul Alam
Manager- Logistics & Procurement
NGOF UNHCR Project
NGO Forum for Public Health

11/5/26



7. SUBMISSION OF BID:

The offers must bear your official letterhead clearly identifying your company, **you will ensure your signature with the company seal of every single document**, otherwise, your BID will be treated as disqualified.

The Technical and Financial offers shall be **clearly separated envelope**. Bids should be submitted **by sealed envelope at NGO Forum for Public Health Project office & put it respective tender box**. Offer by courier/postal service is also encouraged if it reaches to the below-mentioned address in time as per schedule below. Email bid submission also acceptable; Bid must be submitted through this email: **Bid_submission@ngofcox.com**

Bid must be sent addressed below:

Tender Box

NGOF-UNHCR Cox's Bazar Project Office,

Flat # B3 (2nd Floor), Plot # 71, Sayemon pink pearl,

Block-A, Hotel – Motel Zone, Kolatoli, Cox's Bazar

IMPORTANT:

The technical offer and financial offer are to be sent in separate sealed envelopes. Failure to do so may result in disqualification.

Deadline of Bid Submission: 23 May, 2026 at 03:00 PM

The bid will open on the same date at 03.30 PM (with the presence of interested contractors/firms)

[Handwritten signature]
11/5/26

[Handwritten signature]
11/6/26
Thowhidul Alam
Manager- Logistics & Procurement
NGOF-UNHCR Project
NGO Forum for Public Health



IMPORTANT:

Any bid received after this date or sent to another NGO Forum address may be rejected. NGO Forum may, at its discretion, extend the deadline for the submission of bids, by notifying all prospective bidders simultaneously.

Please indicate in envelop subject field:

- Tender Ref: **NGOF-UNHCR-2026-06**
- Tender Name: **Supply of Sheet Pile**
- Name of your company with the title of the attachment
- Technical and Financial offer should be mentioned on the separately envelop.

IMPORTANT:

The Financial offer will only be opened for evaluation if the technical offer has passed the test and has been accepted by NGO Forum fulfilling the technical specifications.

8. Performance Guarantee (PG) or Security Deposit(SD):

10% Performance guarantee will applicable as per organizational policy depending on the Work Order Value. Then the Security Deposit against total Work order (WO) should be submitted in favour of "NGO Forum for Public Health" in the form of Pay Order/Bank Draft/Bank Guarantee. If the Contractors/Firms fail to provide the Performance Guarantee or Security Deposit in the form of Pay Order or Bank Draft within 5 working days, otherwise automatically disqualified the contractors/firms for this ITB. The amount will be kept for 06 (six) months from the date of successful completion of work, the PG/SD will be refunded without interest to the contractors/vendors business bank account through A/C Payee or Bank Transfer only.

9. Suppliers Performance Management

In the event that a supplier/vendor is unable to fulfill its obligations as per terms and conditions stated in the Purchase Order/ Tender document, the supplier/vendors would be notified to fulfill its obligation within the stipulated time from the date of identification of failure of obligation and the time limit of maximum mentioned days will be given for fulfillment.

The conditions upon which the penalty would be initiated are not completed, partial delivery, rejection due to quality, and failure in the given time limit. In the occurrence of any of this deviation, the suppliers will be penalized by 0.5% of the ordered value per day of default up to a maximum of 10% of the order value for a maximum of 20 days of delay. If delay for more than 20 days, the order would be terminated, and will penalty of 10% of the order value. For major cases of more than 50% quality rejection, the order would be terminated and penalty of 10% of the order value would be levied.

11/5/26

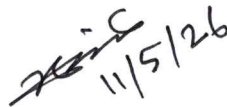
11/5/26

Thowhidul Alam
Manager- Logistics & Procurement
NGOF UNHCR Project
NGO Forum for Public Health



10. Payment Terms:

- Payment will be made through **A/C Payee Cheque or Bank Transfer** upon satisfactory completion and work as **per actual BOQ certified** by NGO Forum responsible person or responsible site engineer and based on bill submission including all relevant documents. Construction work 60% to 70% work done by the Contractors/Firms and certified by the site engineer then partial payment will be applicable.
- NGO Forum will deduct **Income Tax, VAT, other Govt. charges** from the approved bill, if not paid by the party and provide necessary relevant documents, according to the Govt. existing rules and regulations.

11. BID ACCEPTANCE:

NGO Forum reserves the right to accept or reject the whole or part of your bid.

NGO Forum may at its discretion increase or decrease the proposed content when awarding the contract and would not expect a significant variation of the rate submitted. Any such increase or decrease in the contract duration would be negotiated with the successful bidder as part of the finalization of the Purchase Orders for service.

NGO Forum may, at its discretion, extend the deadline for the submission of bids, by notifying all prospective contractors/vendors in writing. The extension of the deadline may accompany a modification of the solicitation documents prepared by NGO Forum at its own initiative or in response to a clarification requested by prospective contractors/vendors.

Please note that NGO Forum is not bound to select any of the contractors/vendors submitting bids and does not bind itself in any way to select the contractor/vendor offering the item-wise lowest price. Furthermore, the contractor/vendor will be awarded the bid considered most responsive to the needs, as well as conforming to NGO Forum general principles, including economy and efficiency and best value for money.

12. Conclusion:

NGO Forum reserves the right to cancel the whole ITB Process or re-tender if no suitable contractor/firms are found.

Thowmidul Alam
Manager-Logistics & Procurement
NGOF-UNHCR Project, Cox's Bazar.

11/5/26

NGO Forum for Public Health

Cox's Bazar Project Office, Flat # B3 (2nd Floor), Plot # 71, Sayemon pink pearl, Block-A, Hotel - Motel Zone, Kolatoli, Cox's Bazar. The clarification deadline is
Supply & Installation of Sheet pile

at - **Water Distribution Network WdZ 26.01, Camp 26, Shalbagan, Nayapara, Teknaf**

Annex-B

Bill of Quantity (BoQ):

S.No	Work Description	No. Item	Length	Width	Height	Total Quantity	Unit
Date:							
A. Sheet Pile							
1	<p>Supplying U-shape hot rolled corrosion protected steel sheet pile & Bracing of specified sections having chemical composition Phosphorus = 0.04% (Maximum), Sulphur = 0.04% (Maximum), and mechanical properties Tensile strength => 490 N/mm², Yield strength => 296 N/mm², Elongation = 15% (Minimum) (according to ASTM Standards), as specified by appropriate means to the construction site and stacking at proper place including loading, unloading, local handling as per specifications, including all taxes, freights, incidental charges etc. complete as per direction of the Engineer-in-charge.</p> <p>U-shape, hot-rolled steel sheet pile width = 400mm, height => 125mm, length = 12.0m, Thickness = 12.0mm (±0.50mm). This rate excludes the cost of bed preparation. Sheet piles have to be unloaded on a firm flat base. (Salvage materials shall be the contractor's property after completion of the work, rate is excluding the cost of driving and taking out).</p>					60000.00	Kg
2	<p>Cutting & Welding (if necessary) change of U-type Hot rolled steel sheet piles to design length and shape as per design and specification (thickness, length and mechanical properties) and instruction by all complete as per direction of the Engineer-in-charge.</p>					80.00	Each
3	<p>Joining steel sheet piles (if necessary) of different thickness by welding along width (both sides) and along collars (outside) (i.e. at 4 points) to increase the length of pile as per requirement including necessary modification of the ends to receive the weld, supply of welding materials, equipments and other accessories as per specification and direction of Engineer in charge.</p>					80.00	Each
4	<p>Driving steel sheet piles (up to 9.0m depth) of various sections and weights in any type of soil by mechanical device (Crawler Crane having 50 to 55 Ton capacity and Vibratory Hammer etc.) including handling and placing in position, supply of all materials and equipments related with driving of sheet piles, correcting leaning beyond tolerance and other defects etc. all complete as per direction of Engineer in charge (measurement will be taken on projected width x driven height).</p>					250.00	Sqm
5	<p>Supply, fabrication, fitting, welding, and fixing of MS (mild steel) corrosion-protected splice plates to sheet piles, in accordance with the drawings and specifications. Splice plates shall be provided on both sides of the sheet pile. Each plate shall have a thickness of 10 mm. All welding shall be carried out using continuous fillet welds along the full length of the splice plate, ensuring proper alignment, strength, and durability of the joint. The work shall include surface preparation, proper positioning, and application of approved anti-corrosion protection after welding, as per standard practice and project specifications.</p>					1624.00	kg
							Per Site

Handwritten signature and date: 11/05/20

NGO Forum for Public Health

Project: Maintaining Access to Humanitarian and Inclusion Services for the Rohingyas in Bangladesh

Installation Work Plan

Name of Work :Supply & Installation of Sheet pile

Delivery Location: Shalbagan WTP,Camp 26, TEKNAF, COX'S BAZAR, BANGLADESH

Annex -F

Sepecification

Sl No	Description	Unit.	Calender Days
1	Supply & Installation of Sheet pile	1	
	A. Site Preparation		
	B. Materials mobilization		
	C. Installation Work Completion		
	D. Others Work		

~~11/05/26~~

RETAINING WALL DESIGN FOR NGO FORUM FOR PUBLIC HEALTH

PROJECT: DESIGN OF RCC RETAINING WALL & SHEET PILE

AT - WDZ - 26.01, CAMP - 26, TEKNAF

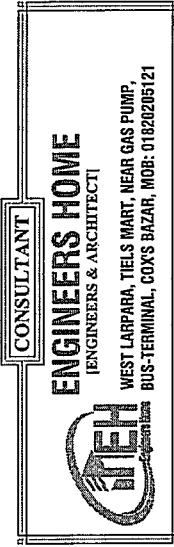
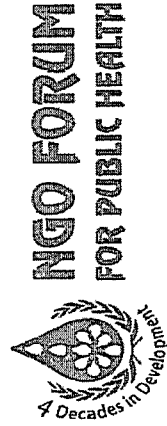

WEST LARPARA, TIELS MART, NEAR GAS PUMP,
BUS-TERMINAL, COX'S BAZAR, MOB: 01820205121

15/12/24

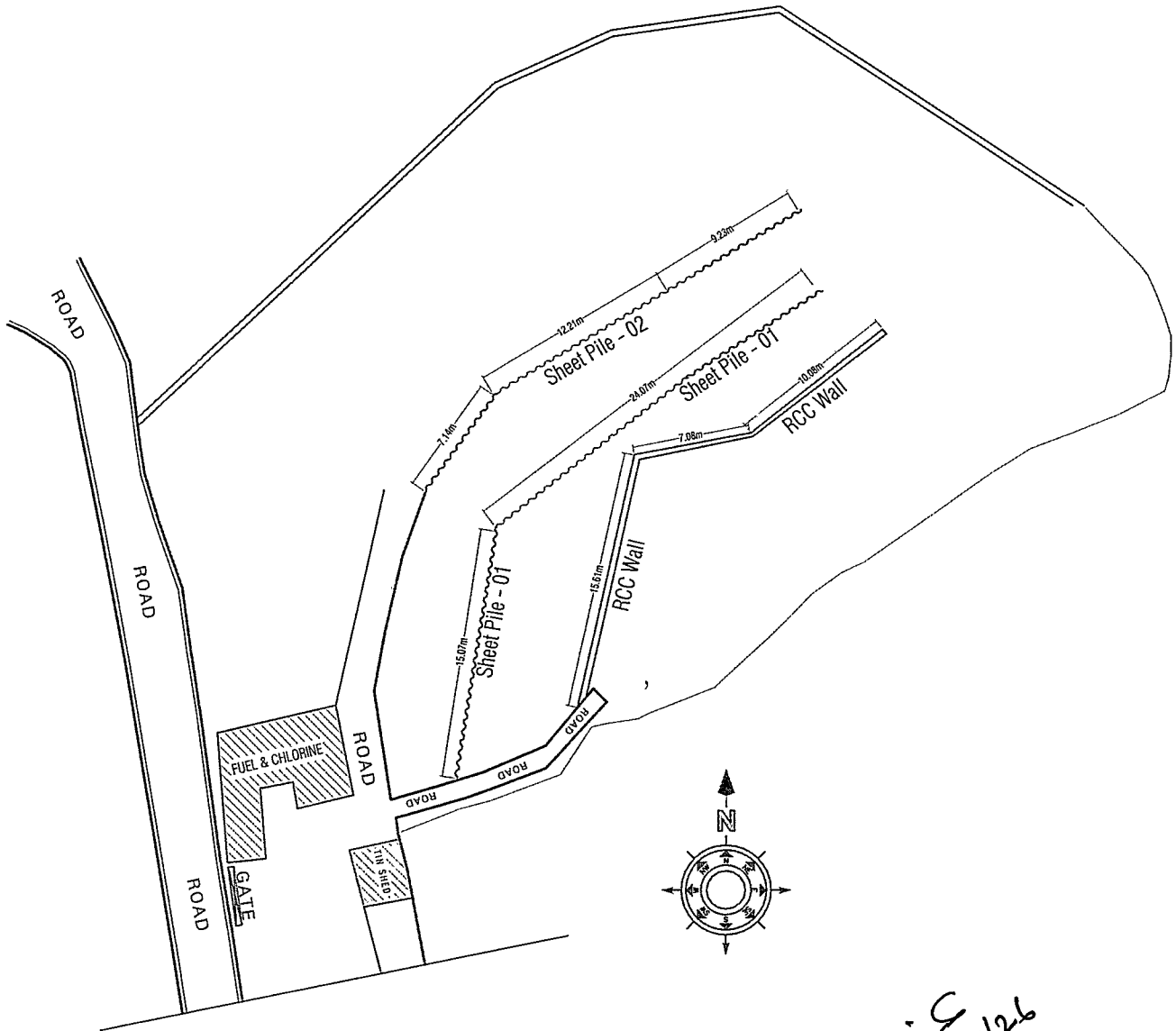

FIG: SITE LAYOUT PLAN OF WDZ 26.01

Handwritten signature and date: 11/5/26

PROJECT	IMPLEMENTED BY:	SUPPORTED BY:	CONSULTANT:	DESIGNED BY:	DRAWING TITLE & LOCATION:	SHEET NO
TEKNAF REPURPOSE WATER PROJECT	NGO FORUM FOR PUBLIC HEALTH	UNHCR The UN Refugee Agency	ENGINEERS HOME (ENGINEERS & ARCHITECTS) WEST LAOPADA, BUS TERMINAL, COO'S BAZAR, MOB: 01620205121	ENGR. KAMRUL ISLAM B. SC ENGR. (CIVIL), CUET, MIEB ENGR. MD. GOLAM KIBRIA B. SC ENGR. (CIVIL), CUET, MIEB	SITE LAYOUT PLAN CAMP 26, SHALBAGAN, TEKNAF	A - 0 DATE: APRIL'26

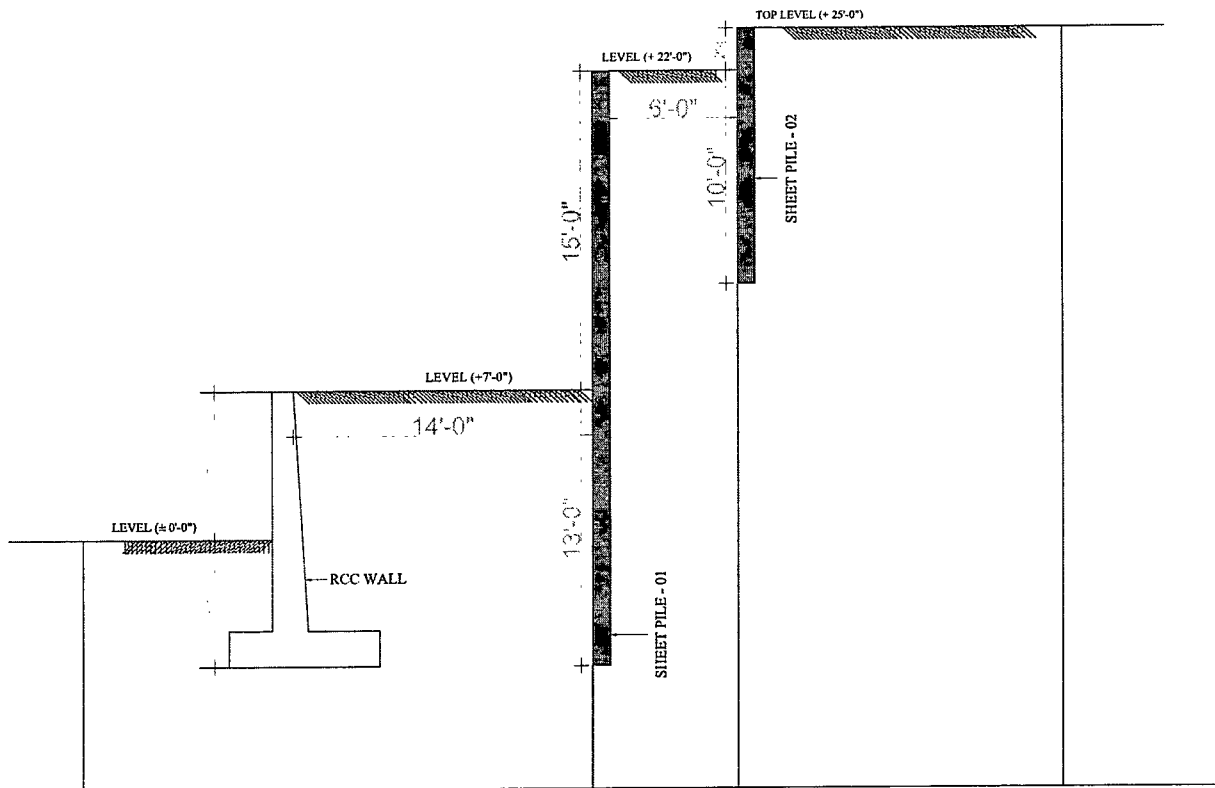

FIG: SITE PROTECTION ELEVATION

Handwritten: KIC 11/5/26

PROJECT	IMPLEMENTED BY:	SUPPORTED BY:	CONSULTANT:	DESIGNED BY:	DRAWING TITLE & LOCATION:	SHEET NO
TEKNAF REPURPOSE WATER PROJECT	NGO FORUM FOR PUBLIC HEALTH	UNHCR The UN Refugee Agency	ENGINEERS HOME [ENGINEERS & ARCHITECTS] WEST LARAPADA, BUS TERMINAL, COX'S BAZAR, MGB: 9132525121	ENGR. KAMRUL ISLAM B. SC ENGR. (CIVIL), CUET, MEB ENGR. MD. GOLAM KIBRIA B. SC ENGR. (CIVIL), CUET, MEB	SITE ELEVATION DETAILS CAMP 26, SHALBAGAN, TEKNAF	A - 01 DATE: APRIL/26

Handwritten: 11/5/26

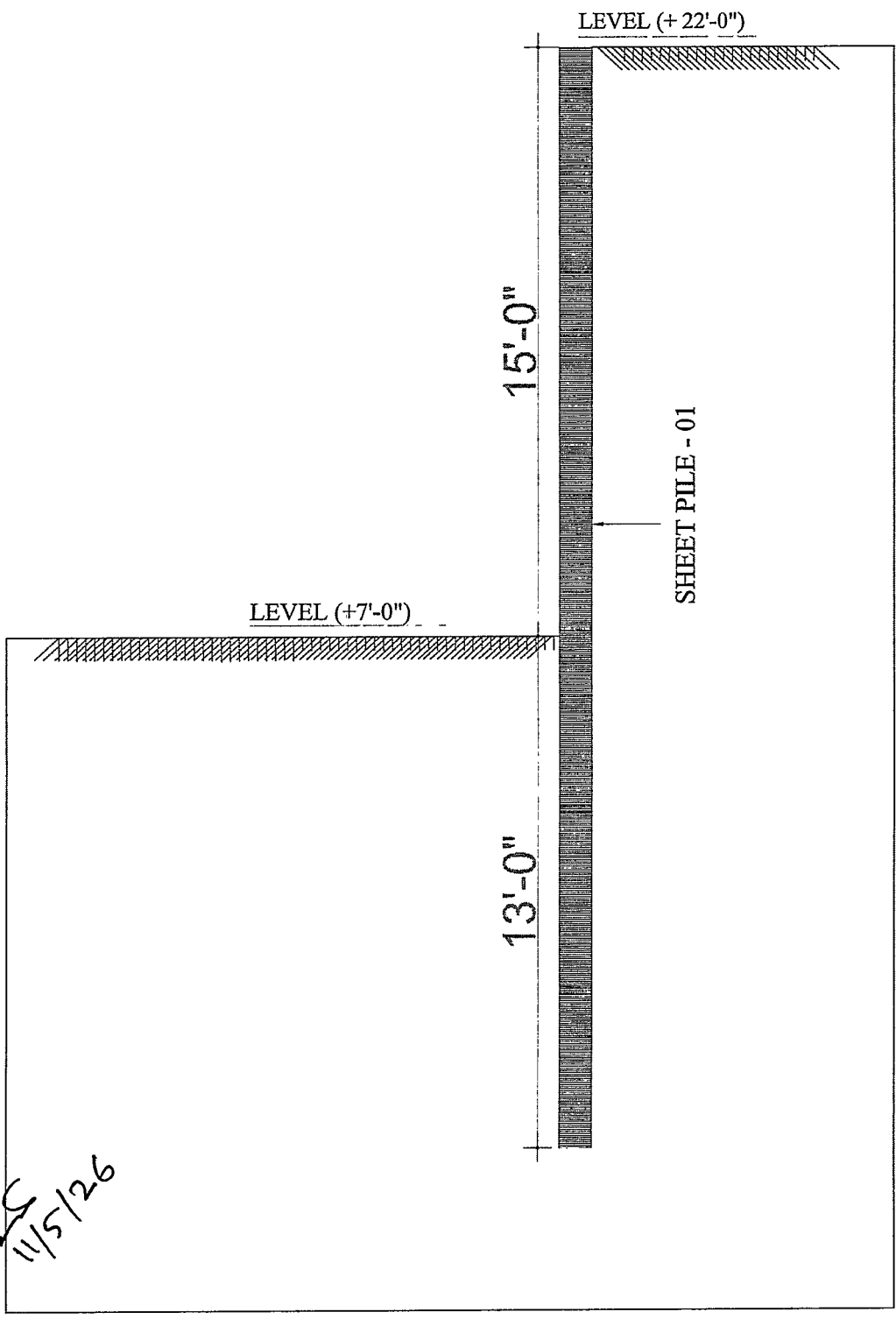
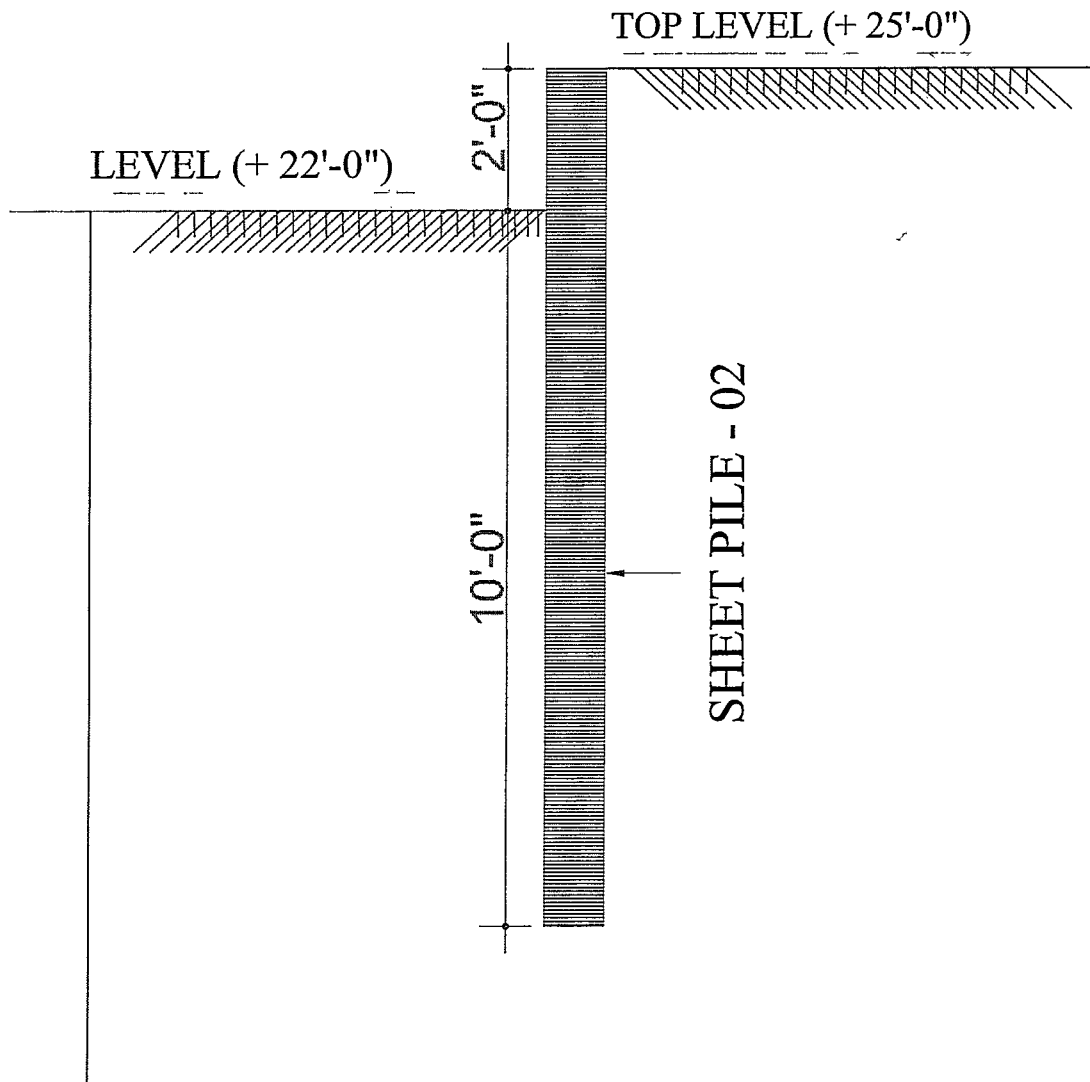



FIG: SHEET PILE -01 ELEVATION

PROJECT	IMPLEMENTED BY:	SUPPORTED BY:	CONSULTANT:	DESIGNED BY:	DRAWING TITLE & LOCATION:	SHEET NO
TEKNAF REPURPOSE WATER PROJECT	NGO FORUM FOR PUBLIC HEALTH	UNHCR The UN Refugee Agency	ENGINEERS HOME (ENGINEERS & ARCHITECTS) WEST LAMPARA, BUS TERMINAL, COVE BAZAR, MOR. 0122025121	ENGR. KAMRUL ISLAM B. SC ENGR. (CIVIL), CUET, MIEB ENGR. MD. GOLAM KIBRIA B. SC ENGR. (CIVIL), CUET, MIEB	SHEET PILE -01 ELEVATION CAMP 26, SHALBAGAN, TEKNAF	A - 08 DATE: APRIL'26



11/5/26

FIG: SHEET PILE -02 ELEVATION

PROJECT	IMPLEMENTED BY:	SUPPORTED BY:	CONSULTANT:	DESIGNED BY:	DRAWING TITLE & LOCATION:	SHEET NO
TEKNAF REPURPOSE WATER PROJECT	 NGO FORUM FOR PUBLIC HEALTH	 UNHCR The UN Refugee Agency	 ENGINEERS HOME (ENGINEERS & ARCHITECTS) WEST LAKSHANA, BUS TERMINAL, COL'S BAZAR, MOB: 91820205121	ENGR. KAMRUL ISLAM B. SC ENGR. (CIVIL), CUET, MIEB ENGR. MD. GOLAM KIBRIA B. SC ENGR. (CIVIL), CUET, MIEB	SHEET PILE -02 ELEVATION CAMP 26, SHALBAGAN, TEKNAF	A - 09 DATE: APRIL'26

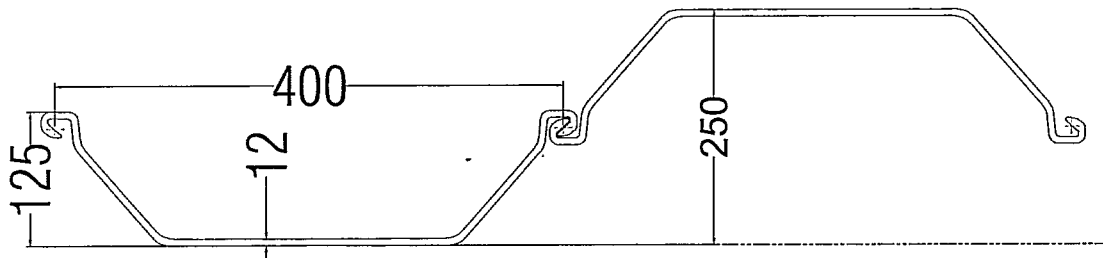

TYPICAL SECTION OF SHEET PILE

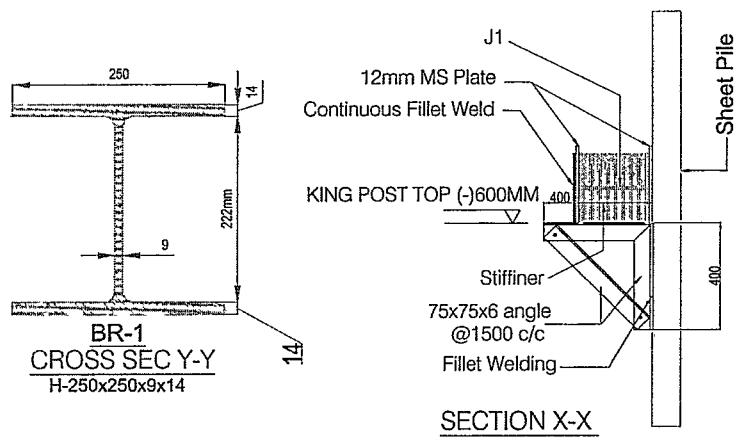

SPECIAL NOTE :

1. All the welding are fillet weld as per I.S. 816 - 1969 unless otherwise mentioned in drawing.
2. Minimum tensile property of structural H Section = 50 ksi .
3. Stiffener Must be Use at all Moment Resisting Joints
4. Shear Resisting Joint Must be Plate Connected

Handwritten signature and date: 11/5/26

PROJECT	IMPLEMENTED BY:	SUPPORTED BY:	CONSULTANT:	DESIGNED BY:	DRAWING TITLE & LOCATION:	SHEET NO
TEKNAF REPURPOSE WATER PROJECT				ENGR. KAMRUL ISLAM B. SC ENGR. (CIVIL), CUET, MIEB ENGR. MD. GOLAM KIBRIA B. SC ENGR. (CIVIL), CUET, MIEB	TYPICAL SECTION OF SHEET PILE AND BRACING CAMP 26, SHALBAGAN, TEKNAF	A - 10 DATE: APRIL'26

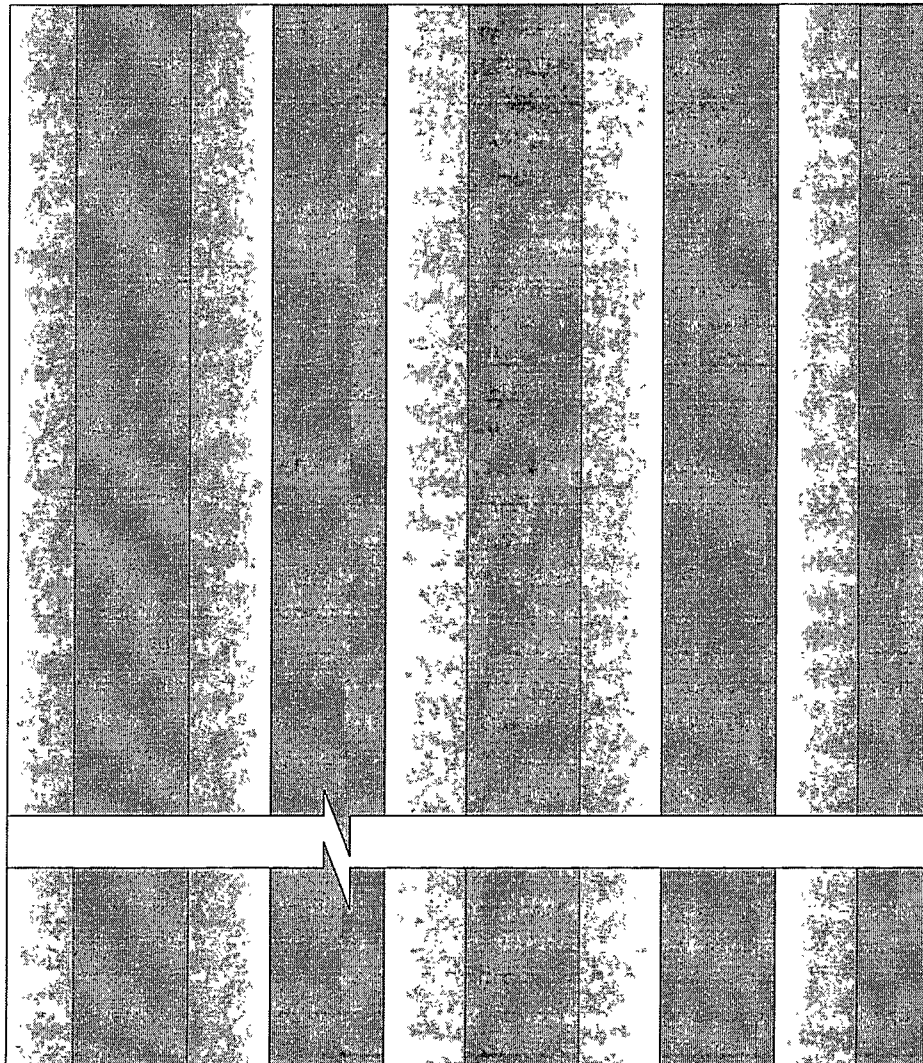

28'-0"

ELEVATION OF SHEET PILE-01
N.T.S

OUTSIDE PROJECT
STEEL SHEET PILE



TOP VIEW OF SHEET PILE
N.T.S

INSIDE PROJECT

1/15/26

PROJECT	IMPLEMENTED BY:	SUPPORTED BY:	CONSULTANT:	DESIGNED BY:	DRAWING TITLE & LOCATION:	SHEET NO
TEKNAF REPURPOSE WATER PROJECT	NGO FORUM FOR PUBLIC HEALTH	UNHCR <small>The UN Refugee Agency</small>	ENGINEERS HOME <small>(ENGINEERS & ARCHITECTS) WEST LARPADA, BUS TERMINAL, COX'S BAZAR, MDR: 01820205121</small>	ENGR. KAMRUL ISLAM B. SC ENGR. (CIVIL), CUET, MIEB ENGR. MD. GOLAM KIBRIA B. SC ENGR. (CIVIL), CUET, MIEB	SIDE ELEVATION OF SHEET PILE - 01 CAMP 26, SHALBAGAN, TEKNAF	A - 11 DATE: APRIL'26

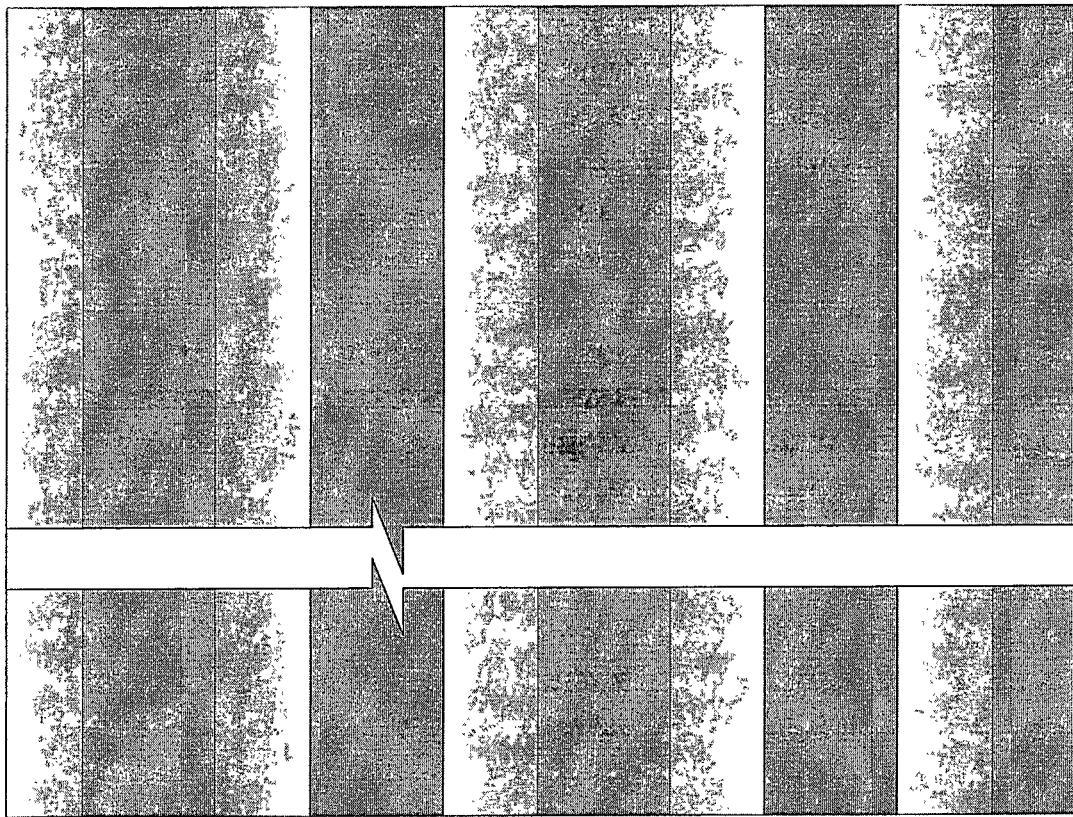

12'-0"

ELEVATION OF SHEET PILE - 02
NTS

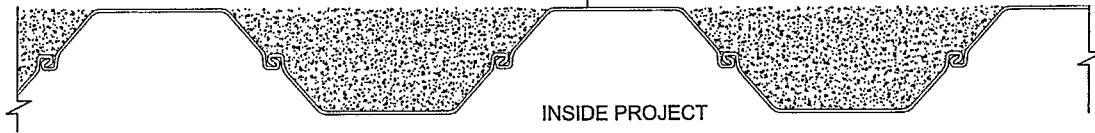

OUTSIDE PROJECT
STEEL SHEET PILE



INSIDE PROJECT

TOP VIEW OF SHEET PILE
N.T.S

Handwritten signature and date:
11/5/26

PROJECT	IMPLEMENTED BY:	SUPPORTED BY:	CONSULTANT:	DESIGNED BY:	DRAWING TITLE & LOCATION:	SHEET NO.
TEKNAF REPURPOSE WATER PROJECT	 NGO FORUM FOR PUBLIC HEALTH	 UNHCR The UN Refugee Agency	 ENGINEERS HOME (ENGINEERS & ARCHITECTS) WEST LAKAPARA, BUS TERMINAL, COX'S BAZAR, MOB: 01820205121	ENGR. KAMRUL ISLAM B. SC ENGR. (CIVIL), CUET, MIEB ENGR. MD. GOLAM KIBRIA B. SC ENGR. (CIVIL), CUET, MIEB	SIDE ELEVATION OF SHEET PILE - 02 CAMP 26, SHALBAGAN, TEKNAF	A - 12 DATE: APRIL 26

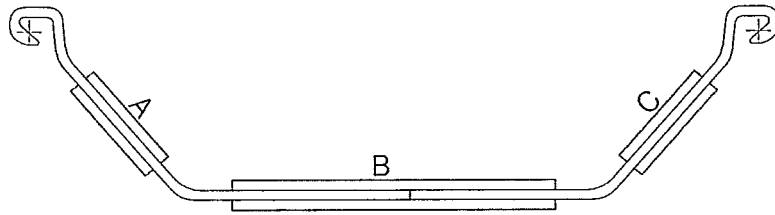

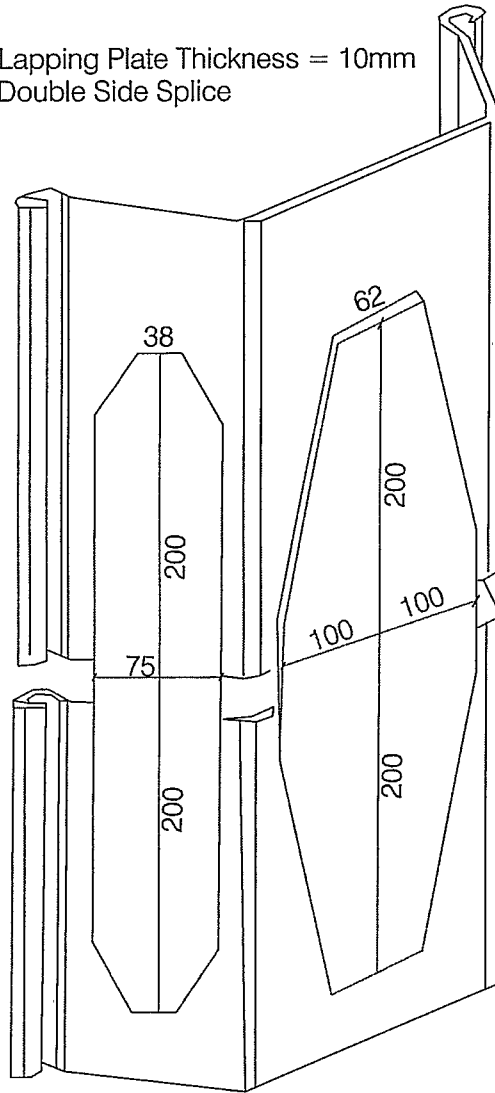

Lapping Plate Thickness = 10mm
 Double Side Splice



Handwritten: 11/5/26

SHEET PILE SPLICE DETAILS

PROJECT	IMPLEMENTED BY:	SUPPORTED BY:	CONSULTANT:	DESIGNED BY:	DRAWING TITLE & LOCATION:	SHEET NO.
TEKNAF REPURPOSE WATER PROJECT	 NGO FORUM FOR PUBLIC HEALTH	 UNHCR <small>The UN Refugee Agency</small>	 ENGINEERS HOME <small>(ENGINEERS & ARCHITECTS)</small> <small>WEST LAKHPA, DIS TERMINAL, COX'S BAZAR, MDR: 01822205121</small>	ENGR. KAMRUL ISLAM <small>B. SC ENGR. (CIVIL), CUET, MIEB</small> ENGR. MD. GOLAM KIBRIA <small>B. SC ENGR. (CIVIL), CUET, MIEB</small>	SPLICE DETAILS OF SHEET PILE CAMP 26, SHALBAGAN, TEKNAF	A - 13 DATE: APRIL'26



**NGO FORUM
FOR PUBLIC HEALTH**

VENDOR REGISTRATION FORM

Section A: Company information

1	Name of Company	
2	Address	
3	Contact Name & Title	
4	Contact Number	
5	Email address	
6	Type of Business (Corporate/Limited/Partnership/Others)	
7	Nature of Business (Manufacturer/Agent/Trader/Others)	
8	License Number (Trade/Others)	
9	Value Added Tax (VAT) registration number	
10	Tax Identification Number (TIN)	
11	List of regular clients	
12	List of Core Goods or Service offered	

Section B: Banking Information

Sl	Bank Name	Account Number	Branch Name	Branch Address

Section C: Declaration

I/we, the undersigned _____; Certify that the information as finished in this document is correct.

Signature/s with Seal

Date

Designation

List of Documents which should be provided/annexed with this Registration Form:

1. Current Trade License
 2. VAT Registration Certificate
 3. Income Tax Certificate (updated)
 4. Bank Statement (minimum last three month) and Bank Solvency Certificate (if applicable)
 5. Performance/ Work experience certificate from three (3) organization
 6. Organization Profile (if applicable)
- (Please initial/sign all enclosed papers)



SUPPLIER CODE OF CONDUCT

1. Procurement Conduct & Ethics

The procurement process should be executed by following the general ethical principles and compliances –

1.1. Code of Conduct

- a) Behave honestly and in a way that upholds the values and the good reputation of NGO Forum.
- b) Know and comply with all policies, procedures and guidelines that relate to procurement process.
- c) Treat everyone with respect, courtesy and fairness.
- d) Comply with relevant lawful and organizational directions.
- e) Take reasonable steps to avoid conflicts of interest, report those that cannot be avoided.
- f) Not make improper use of information or resources.
- g) Adopt and ensure Donor's policies and compliances.

1.2. Conflict of Interest

No employee shall participate in the selection, award, or administration of a contract if a real or apparent conflict of interest would be involved. Such conflict would arise when the employee or any member of the employee's immediate family, the employee's partner or an organization which employs or is about to employ any of the parties indicated herein, has a financial or other interest in the firm selected for an award.

1.3. Transparency, Confidentiality and Fairness

All suppliers/enlisted vendors should be treated fairly and even-handedly at all stages of the procurement process. This means being open with all those involved, so that everyone, especially suppliers, understand the elements of the process, that is, the procedures, timescales, expectations, requirements, criteria for selection and so on. Supplier's confidentiality should be safeguarded.

2. Code of Conduct

Scope of Application: The provisions of this Code of Conduct set forth the NGO Forum's expectations for all suppliers that are enlisted with NGO Forum. These principles apply to vendors, suppliers and their employees, subsidiary or affiliate entities, and subcontractors. NGO Forum also expects suppliers to ensure that this Code of Conduct is communicated to their concerned in a manner that is understood by all.

The vendor must, in performance of work under the contract, fully comply with all applicable laws, rules and regulations, including the Human Rights Act, the Civil Rights Act, the Age Discrimination Act, the Disabilities Act, etc. Any subletting or subcontracting by the contractor subjects to the same provision.

2.1 Labour

2.1.1 Freedom of Association and Collective Bargaining: NGO Forum expects its suppliers to recognize the freely-exercised right of workers, without distinction, to organize, further and defend their interests and to bargain collectively, as well as to protect those workers from any action or other form of discrimination related to the exercise of their right to organize, to carry out trade union activities and to bargain collectively.

2.1.2 Forced or Compulsory Labour: NGO Forum expects its suppliers to prohibit forced or compulsory labour in all its forms defined by GoB rules.

2.1.3 Child Labour: NGO Forum expects its suppliers not to employ children as defined by GoB rules.

2.1.4. Discrimination: NGO Forum expects its suppliers to ensure equality of opportunity and treatment in respect of employment and occupation without discrimination on grounds of race, colour, sex, religion, political opinion, national extraction or social origin and such other ground as may be recognized under the law of the country.

2.1.5. Wages, Working Hours and Other Conditions of Work: NGO Forum expects wages, hours of work and other conditions of work provided by suppliers should be not less favorable than the fair conditions prevailing by local law

2.2 Human Rights -

2.2.1. Health and Safety: NGO Forum expects its suppliers to ensure working environment, so far as is reasonably practicable, safe and without risk to health.

2.2.2 Human Rights: NGO Forum expects its suppliers to support and respect the protection of legally bound human rights issues and to ensure that they are not complicit in human rights abuses.

2.2.3 Harassment, Harsh or Inhumane Treatment: NGO Forum expects its suppliers to create and maintain an environment that treats all employees with dignity and respect and will not use any threats of violence, sexual exploitation or abuse, verbal or psychological harassment or abuse. No harsh or inhumane treatment coercion or corporal punishment of any kind is tolerated, nor is there to be the threat of any such treatment.

2.2.4 Mines: NGO Forum expects its suppliers not to engage in the sale or manufacture of anti-personnel mines or components utilized in the manufacture of anti-personnel mines.

2.3 Environment –

2.3.1 Environmental: NGO Forum expects its suppliers to comply with existing minimum level of legislation and regulations regarding the protection of the environment. Suppliers should wherever possible support a precautionary approach to environmental matters, undertake initiatives to promote greater environmental responsibility and encourage the diffusion of environmentally friendly technologies implementing sound life-cycle practices.

2.3.2 Chemical and Hazardous Materials: Chemical and other materials posing a hazard if released to the environment are to be identified and managed to ensure their safe handling, movement, storage, recycling or reuse and disposal.

2.3.3 Wastewater and Solid Waste: Wastewater and solid waste generated from operations, industrial processes and sanitation facilities are to be monitored, controlled and treated as required prior to discharge or disposal.

2.3.4 Air Emissions: Air emissions of volatile organic chemicals, aerosols, corrosives, particulates, ozone depleting chemicals and combustion by-products generated from operations are to be characterized, monitored, controlled and treated as required prior to discharge or disposal.

2.4 Ethical Conduct -

2.4.1 Corruption: NGO Forum expects its suppliers to adhere to the highest standards of moral and ethical conduct, to respect local laws and not engage in any form of corrupt practices, including but not limited to extortion, fraud, or bribery. A register for any kind of corruption or fraud must be maintained.

2.4.2 Anti-money Laundering & Terrorist Financing:

The Vendor shall comply with all applicable Anti-money laundering laws and regulations. The vendor shall not engage in any activity that may facilitate money laundering, Terrorist Financing or other illegal activities.

2.4.2 Conflict of Interest:

NGO Forum's suppliers are expected to disclose to NGO Forum any situation that may appear as a conflict of interest, and disclose to NGO Forum any NGO

Forum staff under contract with NGO Forum may have an interest of any kind in the supplier's business or any kind of economic ties with the supplier.

2.4.3 Gifts and Hospitality: NGO Forum has a "zero tolerance" policy and does not accept any type of gift or any offer of hospitality. NGO Forum will not accept any invitations to sporting or cultural events, offers of holidays or other recreational trips, transportation, or invitations to lunches or dinners. NGO Forum expects its suppliers not to offer any benefit such as free goods or services, employment or sales opportunity to a NGO Forum staff member in order to facilitate the suppliers' business with NGO Forum.

2.4.4 Post-employment restrictions: Post-employment restrictions may apply to NGO Forum staff in service and former NGO staff members who participated in the procurement process, if such persons had prior professional dealings with suppliers. NGO Forum's suppliers are expected to refrain from offering employment to any such person for a period of one year following separation from service.

Supplier's Name:

Signature of the Supplier:

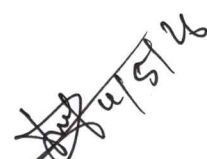
On Behalf of NGO Forum

এনজিও ফোরাম ফর পাবলিক হেল্থ

৪/৬, ব্লক -ই, লালমাটিয়া, ঢাকা-১২০৭

যৌন শোষণ ও নির্যাতন প্রতিরোধ ও প্রতিকার ও হয়রানি নিরসন ও সুরক্ষা নীতিমালা

যাদের জন্য প্রযোজ্য:

সংস্থার সকল স্তরের কর্মকর্তা/কর্মচারীসহ স্বেচ্ছাসেবক, ইন্টার্ন, উপদেষ্টা/বিশেষজ্ঞ/পরামর্শক, সহযোগী প্রতিষ্ঠান/সিবিও, তৃতীয় পক্ষের প্রতিনিধি, সরবরাহকারী এবং ব্যবসায়িক সহযোগী যারা এনজিও ফোরামের সাথে সংশ্লিষ্ট তারা এ নীতিমালার আওতাভুক্ত হবেন।

যৌন হয়রানি বলতে বুঝায়-

ক) অনাকাঙ্ক্ষিত যৌন আবেদনমূলক আচরণ (সরাসরি কিংবা ইঙ্গিতে) যেমন: শারীরিক স্পর্শ বা এ ধরনের প্রচেষ্টা;

খ) প্রাতিষ্ঠানিক ও পেশাগত ক্ষমতা ব্যবহার করে কারো সাথে যৌন সম্পর্ক স্থাপনের চেষ্টা করা;

গ) যৌন হয়রানি বা নিপীড়নমূলক উক্তি;

ঘ) যৌন সুযোগ লাভের জন্য অবৈধ আবেদন:

ঙ) পর্ণোগ্রাফি দেখানো:

চ) যৌন আবেদনমূলক মন্তব্য বা ভঙ্গি;

ছ) অশালীন ভঙ্গি, অশালীন ভাষা বা মন্তব্যের মাধ্যমে উত্ত্যক্ত করা বা অশালীন উদ্দেশ্য পূরণে কোন ব্যক্তির অলক্ষ্যে তার নিকটবর্তী হওয়া বা অনুসরণ করা, যৌন ইঙ্গিতমূলক ভাষা ব্যবহার করে ঠাট্টা বা উপহাস করা:

জ) চিঠি, টেলিফোন, মোবাইল, এসএমএস, ছবি, নোটিশ, কার্টুন, বেঞ্চ, চেয়ার-টেবিল, নোটিশ বোর্ড, অফিস, ফ্যাক্টরি, শ্রেণিকক্ষ, বাথরুমের দেয়ালে যৌন ইঙ্গিতমূলক অপমানজনক কোন কিছু লেখা;

ঝ) ব্লাকমেইল অথবা চরিত্র হননের উদ্দেশ্যে স্থির বা ভিডিও চিত্র ধারণ করা;

ঞ) যৌন হয়রানির কারণে খেলাধুলা, সাংস্কৃতিক, প্রাতিষ্ঠানিক এবং শিক্ষাগত কার্যক্রমে অংশগ্রহণ থেকে বিরত থাকতে বাধ্য

হওয়া:

ট) প্রেম নিবেদন করে প্রত্যাখ্যাত হয়ে হুমকি দেয়া বা চাপ প্রয়োগ করা;

ঠ) ভয় দেখিয়ে বা মিথ্যা আশ্বাস দিয়ে বা প্রতারণার মাধ্যমে যৌন সম্পর্ক স্থাপন বা স্থাগনে চেষ্টা করা।

সংজ্ঞা:

যৌন নিপীড়ন	যৌন উদ্দেশ্যে দুর্বল, সংবেদনশীল, স্পর্শকাতর অবস্থানের বা আস্থার অপব্যবহার করা বা করার চেষ্টা করা; ক্ষমতার অপব্যবহার, বিশ্বাস বা নির্ভরতার অবস্থানের প্রেক্ষিতে কোন যৌন নির্যাতন বা নির্যাতনের চেষ্টা: কোন জবরদস্তিমূলক বা ভীতিপূর্ণ অবস্থানে রেখে (আর্থিক, সামাজিক বা রাজনৈতিক সুবিধার প্রস্তাব বা প্রতিশ্রুতি দিয়ে) অশালীন সম্পর্ক, অনাহৃত স্পর্শ, যৌন আক্রমণ, ধর্ষণ, যৌনতা বা যৌনসম্পর্কিত শারীরিক অনুপ্রবেশের হুমকি বা বাস্তবিক অনুপ্রবেশ, অযাচিত অথবা অনাহৃত কোন পর্নোগ্রাফি, বার্তা/লেখা, ছবি (ইমেজ), স্থির বা ভিডিও চিত্র দেখানো, অডিও রেকর্ড শুনানো বা অনাকাঙ্ক্ষিত অংগভঙ্গি প্রদর্শন ইত্যাদি।
যৌন হয়রানি	কোন অবাঞ্ছিত বা অযাচিত যৌন আচরণ যা কিনা কোন পেশাদার কাজের পূর্বশর্ত, প্রতিকূলতা, ভয়ের পরিবেশ বা আপত্তিকর অবস্থার সৃষ্টি করে। ইচ্ছার বিরুদ্ধে বা বল প্রয়োগের মাধ্যমে বা ক্ষমতার অপব্যবহার করে কারও সাথে শারীরিক সম্পর্ক স্থাপন বা স্থাপনের হুমকি প্রদান করা।
যৌন আনুকূল্য	অর্থ, পণ্য, পরিষেবা বা অন্যান্য সুবিধাদির বিনিময়ে কোন যৌনতা বা যৌন আচরণের আনুকূল্য প্রকাশ (অশালীন ছবি বা ভিডিও ধারণ বা ধারণের ইচ্ছা প্রকাশ, পর্নোগ্রাফি ধারণ, প্রচার, কুরুচিপূর্ণ বা অমর্যাদাপূর্ণ মন্তব্য ইত্যাদি)।
যৌন শোষণ/গ্রহণিং (Grooming)	অসহায়, ঝুঁকি বা দুর্বল অবস্থায় আছে এমন কারও সাথে সংবেদনশীল সম্পর্ক গড়ে তোলা বা তোলার আগ্রহ প্রকাশ করা এবং পরবর্তীতে একে যৌন উদ্দেশ্যে ব্যবহারের অভিপ্রায়।

শূন্য সহিষ্ণুতা (Zero Tolerance):

এনজিও ফোরাম যৌন নিপীড়ন ও হয়রানি, নির্যাতন, হুমকিসহ সকল প্রকার দুর্ব্যবহারের বিরুদ্ধে শূন্য সহিষ্ণুতা (তবৎড় এওড়মবৎধপব) নীতি বা অবস্থান ও সংস্কৃতি মেনে চলবে। প্রতিটি বিষয় পুরোপুরি আমলে নিয়ে তাৎক্ষণিক ব্যবস্থা গ্রহণ করবে এবং প্রতিষ্ঠানের নীতিমালা অনুযায়ী তদন্ত পরিচালনা ও প্রয়োজ্য ক্ষেত্রে শাস্তিমূলক ব্যবস্থা গ্রহণ করবে। মর্যাদা বা অবস্থান নির্বিশেষ প্রতিষ্ঠানের সকলকে সমানভাবে জবাবদিহিতার আওতায় আনা হবে।

যৌন নির্যাতন ও হয়রানি প্রতিরোধে এনজিও ফোরামের দৃষ্টিভঙ্গি:

এনজিও ফোরাম সকল কর্মকর্তা/কর্মচারী, মাঠ পর্যায়ে বাস্তবায়িত কাজের সাথে সম্পর্কিত উপকারভোগী এবং সংস্থার কাজের সাথে সংশ্লিষ্ট তৃতীয় পক্ষ (উপদেষ্টা/পরামর্শক/বিশেষজ্ঞ, সহযোগী প্রতিষ্ঠান/সিবিও, ঠিকাদার, সরবরাহকারী এবং ব্যবসায়িক সহযোগী) এ সম্পর্কিত আচরণ সম্বন্ধে অবহিত হবেন এবং প্রত্যাশিত আচরণ করবেন। এনজিও ফোরাম এমন কর্মপরিবেশ বজায় রাখবে যা যৌন নির্যাতন ও হয়রানি প্রতিরোধ করে।

(বিশেষ দ্রষ্টব্য: এ ধরনের পরিবেশ গড়ে তোলা, বজায় রাখা ও উন্নয়নে সমর্থন করা সকল স্তরের কর্মকর্তা/কর্মচারীর বিশেষ দায়িত্ব। এ কাজে কোন ব্যর্থতা বা ব্যত্যয় শৃঙ্খলাভঙ্গের ধারা অনুযায়ী শাস্তিযোগ্য অপরাধ হিসেবে বিবেচিত হবে এবং এ জন্য চাকরিচ্যুতিও ঘটতে পারে।)

প্রতিকার:

এনজিও ফোরামের নিজের কাজের সাথে সম্পৃক্তদের নিয়োগ বা নির্বাচনকালীন সময়ে তাদের অতীত কর্মকাণ্ড সম্পর্কে নিশ্চিত হয়ে নিয়োগ প্রদান করবে। এনজিও ফোরামের কর্মকর্তা/কর্মচারী কোন ধরনের যৌন নিপীড়ন ও হয়রানিমূলক কাজ সহ্য করবেন না, সহযোগী হবেন না এবং কোন ভাবেই যুক্ত থাকবেন না।

অবহিতকরণ:

কর্ম এলাকায় যে কোন প্রকার যৌন নিপীড়ন বা হয়রানির অভিযোগ সংক্রান্ত কোন সন্দেহ বা উদ্বেগ দেখা দিলে কি পদক্ষেপ গ্রহণ করা হবে সে সম্পর্কে সকল কর্মকর্তা/কর্মচারী এবং উপকারভোগীদেরকে স্বচ্ছ ধারণা দেয়ার বিষয়টি এনজিও ফোরাম নিশ্চিত করবে। প্রশিক্ষণ অধিবেশন, সেমিনার, মুক্ত আলোচনা, সমিতি/সিবিও সভা, পুস্তিকা প্রকাশ, পোস্টার প্রদর্শন ইত্যাদির মাধ্যমে এই নীতিমালা সম্পর্কে সকল কর্মকর্তা/কর্মচারী ও অংশীজনদের অবহিত করবে।

পদক্ষেপ/করণীয়:

এনজিও ফোরাম যৌন নিপীড়ন বা হয়রানির খবর পেলে তা সনাক্ত ও চিহ্নিত করতে তাৎক্ষণিক ব্যবস্থা গ্রহণ এবং হয়রানির শিকার ব্যক্তির সুরক্ষা ও হিতকর অবস্থা নিশ্চিত করবে।

যে কোন ধরনের যৌন নিপীড়ন ও হয়রানির পরিস্থিতিতে এনজিও ফোরাম তারর কর্ম এলাকার লক্ষিত জনগোষ্ঠী, কর্মকর্তা ও কর্মচারীদের (শিশু, নারী, পুরুষ বা তৃণমূল জনগোষ্ঠী) সাহায্য ও সহযোগিতা করবে এবং তাদের মর্যাদা ও সম্মানের বিষয়টি নিশ্চিত করবে।

অন্যান্য সংস্থা যারা আইনি অধিকার নিয়ে কাজ করে তাদের সাথে অংশীদারিত্বমূলক সম্পর্ক গড়ে তুলবে।

কোন ধরনের যৌন নিপীড়ন ও হয়রানির ঘটনা ঘটলে এনজিও ফোরাম আক্রান্ত ব্যক্তির অভিযোগের প্রেক্ষিতে সময়মত, গোপনীয় এবং কার্যকর অনুসন্ধান পরিচালনা, সহায়তা এবং সাহায্য প্রদান নিশ্চিত করবে।

এনজিও ফোরাম তার কর্মকর্তা ও কর্মচারীদের যৌন নিপীড়ন ও হয়রানিমুক্ত এবং পেশাদার পরিবেশে কাজ করার অধিকার নিশ্চিত করবে।

এনজিও ফোরাম এর সকল কর্মকর্তা ও কর্মচারী একে অপরের প্রতি সংবেদনশীল, শ্রদ্ধাপূর্ণ ও পেশাদার ব্যবহার নিশ্চিত করবেন।

জবাবদিহিতা:

ব্যক্তিগত জবাবদিহিতা:

এনজিও ফোরাম প্রত্যেক কর্মকর্তা/কর্মচারী যৌন নিপীড়ন ও হয়রানির বিরুদ্ধে একটি প্রাতিষ্ঠানিক সংস্কৃতি, সম্মান, ন্যায়পরায়নতা, বিশ্বাস এবং জবাবদিহিতার নীতিমালা অনুসরণ করবেন।

নেতৃত্বের জবাবদিহিতা:

সংস্থার নির্বাহী পরিচালক থেকে শুরু করে উর্ধ্বতন ব্যবস্থাপনা এবং বিভিন্ন পর্যায়ের নেতৃত্ব যৌন নিপীড়ন ও হয়রানির বিরুদ্ধে প্রাতিষ্ঠানিক অবস্থানকে তাদের আচরণ ও ব্যবহারের ভেতর দিয়ে প্রতিনিয়ত জোরালো ও শক্তিশালী করবেন।

প্রাতিষ্ঠানিক জবাবদিহিতা:

এনজিও ফোরাম যে কোন ধরনের যৌন নিপীড়ন ও হয়রানির অভিযোগের প্রেক্ষিতে আক্রান্ত ব্যক্তিকে সহযোগিতা করবে। এক্ষেত্রে নিরপেক্ষ ও গোপন তদন্ত পরিচালনা করবে। এনজিও ফোরাম এর চাকরি বিধিমালা অনুযায়ী পদক্ষেপ গ্রহণ করবেন এবং প্রয়োজনে দেশের প্রচলিত আইন অনুযায়ী বিচার কাজে সম্পূর্ণ সহযোগিতা করবে।

যৌন নিপীড়ন বা হয়রানির অভিযোগ গ্রহণ, তদন্ত ও এ সংক্রান্ত আনুষ্ঠানিক প্রতিবেদনের ব্যবস্থাপনা:

যৌন নিপীড়ন বা হয়রানির ঘটনায় আক্রান্ত ব্যক্তি নিজে বা অপর কোন ব্যক্তি যিনি বিষয়টি সম্পর্কে সরাসরি অবহিত, তিনি লিখিতভাবে আনুষ্ঠানিক অভিযোগ দাখিল করতে পারবেন।

বেনামি বা স্বাক্ষরবিহীন অভিযোগও বিবেচনায় নেয়া হবে। এক্ষেত্রে পুরো তদন্ত প্রক্রিয়া অভ্যন্তরীণ তদন্ত দলের মাধ্যমে অগ্রসর করা কঠিন হতে পারে। তাই এ ধরনের অভিযোগের দৃঢ় ভিত্তি আছে কিনা তা দেখা হবে। কর্তৃপক্ষ যাচাই করে পরবর্তী ধাপে অগ্রসর হওয়ার সিদ্ধান্ত গ্রহণ করবেন।

মৌখিক অভিযোগও গ্রহণ করা হবে, তবে পরবর্তীতে অভিযোগের লিখিত পত্র নিশ্চিত করতে হবে।

এনজিও ফোরাম (সংস্থার নীতিমালার আলোকে) দ্রুত অভিযোগ বিবেচনায় নেবে ও প্রয়োজনীয় তদন্ত হবে কিনা সে সংক্রান্ত সিদ্ধান্ত গ্রহণ করবে। তদন্তের সিদ্ধান্ত হলে "তদন্ত কমিটি" গঠন করা হবে।

যদি কোন অভিযোগ/দরখাস্ত আক্রান্ত ব্যক্তি ছাড়া অন্য কেউ দাখিল করে থাকেন, তাহলে তদন্ত কমিটি আক্রান্ত ব্যক্তির সাথে প্রাথমিক আলোচনার পর তদন্ত প্রক্রিয়া বিষয়ে সিদ্ধান্ত গ্রহণ করবেন।

এনজিও ফোরাম যৌন নিপীড়ন বা হয়রানির অভিযোগ সংক্রান্ত তদন্তে নিরপেক্ষতা বজায় রাখা, যথাসময়ে সম্পন্ন করা ও কোন স্বার্থের দ্বন্দ্ব ছাড়াই বাস্তবায়ন নিশ্চিত করবে। সংস্থার নীতিমালার আলোকে তদন্তে ন্যায্যতা নিশ্চিত করা হবে এবং অভিযুক্ত ও আক্রান্ত ব্যক্তির অধিকার সম্পূর্ণভাবে সুরক্ষিত রাখা হবে।

এনজিও ফোরাম এর মানবসম্পদ নীতিমালা ও অন্যান্য নীতিমালা অনুসরণে যৌন নিপীড়ন ও হয়রানি সংক্রান্ত তদন্ত প্রক্রিয়া পরিচালিত হবে।

এ সংক্রান্ত লিখিত প্রতিবেদন এনজিও ফোরাম কার্যালয়ে প্রাতিষ্ঠানিকভাবে গ্রহণ করা হবে।

আক্রান্ত ব্যক্তিকে পুরো তদন্ত প্রক্রিয়া এবং তদন্তের ফলাফল সম্বন্ধে অবহিত করা হবে। অভিযুক্ত ব্যক্তিও তদন্ত প্রতিবেদনের ফলাফল জানতে পারবেন। এনজিও ফোরাম নীতিমালা অনুযায়ী এ সংক্রান্ত প্রয়োজনীয় গোপনীয়তা বজায় রাখা হবে।

পুরো তদন্ত প্রক্রিয়ায় যদি অপরাধ সংঘটিত হয়েছে বলে প্রতীয়মান হয় তাহলে সংস্থার নীতিমালা অনুযায়ী শাস্তিমূলক ব্যবস্থা গ্রহণ করা হবে। তাছাড়া প্রয়োজনে অপরাধের ধরন ও গভীরতা বিবেচনায় নিয়ে দেশের প্রচলিত আইন অনুযায়ী পদক্ষেপ গ্রহণ করা যাবে।

সংস্থার অভ্যন্তরে যৌন নিপীড়ন ও হয়রানির ঘটনা ঘটলে এনজিও ফোরাম বাংলাদেশ সরকারের নারী ও শিশু নির্যাতন দমন আইন, ২০০০ (২০০৩ সনের সংশোধনীসহ)। পারিবারিক সহিংসতা (প্রতিরোধ ও সুরক্ষা) আইন, ২০১০। বাংলাদেশ মহিলা আইনজীবী সমিতির রিট পিটিশন (রিট পিটিশন নম্বর ৫৯১৬/২০০৮) এর প্রেক্ষিতে বাংলাদেশ সুপ্রিম কোর্ট এর হাইকোর্ট বিভাগ কর্তৃক ঘোষিত রায় অনুসরণ করবে এবং এর ভিত্তিতে আক্রান্ত ব্যক্তির আইনগত সুরক্ষা নিশ্চিত করবে।

লিখিত বা আনুষ্ঠানিক অভিযোগ উত্থাপনের ধাপ নিম্নরূপ হতে পারে। ১. অভিযুক্তের নাম। ২. আক্রান্ত ব্যক্তির নাম। ৩. তারিখ ও ঘটনার স্থান। ৪. ঘটনার বিবরণ ধরন। ৫. স্বাক্ষর (যদি থাকে)। ৬. অন্যান্য কোন প্রয়োজনীয় তথ্য বা কোন প্রমাণক (যদি থাকে)। ৭. আবেদনের তারিখ। ৮. বেনামি দরখাস্ত হলে, অভিযোগের বিস্তারিত বিবরণ ও প্রমাণ দিতে হবে।

প্রতিষ্ঠানের প্রত্যাশা

এনজিও ফোরাম প্রত্যাশা করে যে তার কর্মীবৃন্দ, দাতা সংস্থা, সহযোগী প্রতিষ্ঠান, ঠিকাদার, সরবরাহকারী এবং অন্যান্য যাদের সাথে এনজিও ফোরাম কাজ করছে তাদের কর্মী ও প্রতিনিধিরা ব্যক্তিগত বা কর্মজীবনে সকল প্রকার যৌন নিপীড়ন ও হয়রানি থেকে বিরত থাকবেন ও উচ্চ মানের পেশাদারি আচরণ নিশ্চিত করবেন।

যৌন নিপীড়ন ও হয়রানি নিরসন মুখ্য ব্যক্তি (Focal Person): এনজিও

দ্রুত সংশ্লিষ্ট মুখ্য ব্যক্তি (খাড়পধষ চবৎংড়হ) কে সরাসরি/তৃতীয় ব্যক্তির মাধ্যমে অবহিত করবেন।

এনজিও ফোরাম এর কর্মকর্তা/কর্মচারীগণ যে কোন ধরনের যৌন নির্যাতন ও হয়রানি সম্পর্কিত ঘটনা অবহিত হলে দ্রুত সংশ্লিষ্ট মুখ্য ব্যক্তি (Focal Person) কে সরাসরি/তৃতীয় ব্যক্তির মাধ্যমে অবহিত করবেন। সংস্থার সকল কর্মচারী/কর্মকর্তা সংশ্লিষ্ট মুখ্য ব্যক্তির কাছে খোলামেলাভাবে এবং নির্ভয়ে তাদের অভিযোগ, মতামত, তথ্য ও আলোচনা উত্থাপন করতে পারবেন। প্রয়োজনবোধে এনজিও ফোরাম প্রকল্প এবং অঞ্চল ভিত্তিতে এ ধরনের মুখ্য ব্যক্তি নিয়ুক্ত করতে পারবেন। সংশ্লিষ্ট মুখ্য ব্যক্তি নিরবিচ্ছিন্নভাবে তথ্য, মতামত ও অভিযোগ সংগ্রহের লক্ষ্যে একটি হটলাইন নম্বর ও একটি ই-মেইল ঠিকানা ব্যবহার করবেন এবং তা সংস্থার অভ্যন্তরে প্রচার করবেন। উল্লেখ্য যে, তথ্য প্রদানকারী ব্যক্তি/কর্মীর (নাম, পরিচয় ও ঘটনাসহ) গোপনীয়তা নিশ্চিত করা হবে।

তদারকি ও পরিবীক্ষণ:

সংস্থার অভ্যন্তরীণ নিরীক্ষা ও পরিবীক্ষণ দল তাদের নিয়মিত তদারকি চেকলিস্টে যৌন নিপীড়ন ও হয়রানি নিরসন সংক্রান্ত নীতিমালায় সম্পর্কিত তথ্য অন্তর্ভুক্ত করবে এবং নিয়মিত মাঠ পর্যায় থেকে তথ্য সংগ্রহ করবে। নীতিমালা বিষয়ে সংস্থার কর্মীরা জানেন কি না এবং এ বিষয়ে নিয়মিত তারা সচেতন আছেন কি না সেটা জানার চেষ্টা করবে।

প্রতিবেদন তৈরি ও সংরক্ষণ:

যৌন নিপীড়ন ও হয়রানি নিরসন মুখ্যব্যক্তিগণ ত্রৈমাসিক ভিত্তিতে সভা করবেন। সভায় প্রাপ্ত তথ্যসমূহ বিশ্লেষণ করবেন এবং সমন্বিত প্রতিবেদন উর্ধ্বতন ব্যবস্থাপনা দলের নিকট উপস্থাপন করবেন।

পরিবর্তন/পরিবর্তন/সংযোজন/বিয়োজন:

এনজিও ফোরাম কর্তৃপক্ষ যে কোন সময় এই নীতিমালা বা নীতিমালা কোন অংশ পরিবর্তন/পরিবর্তন/সংযোজন/বিয়োজন/হালনাগাদ করার অধিকার সংরক্ষণ করবেন।

কার্যকর:

এই নীতিমালা ০১ মার্চ ২০২৪ তারিখ থেকে কার্যকর হবে।

পরিশিষ্ট-কঃ ব্যক্তিগত স্বীকৃতি

আমি অঙ্গিকার করছি যে, এ নীতিমালায় বিদ্যমান আবশ্যিকীয় শর্তসমূহ আমি পড়েছি, পর্যালোচনা করেছি এবং সেগুলো অনুসরণ করতে সম্মত আছি। যে কোন যৌন নিপীড়ন ও হয়রানি, নির্যাতন এবং এরূপ সন্দেহজনক আচরণের তথ্য দিয়ে যৌন নিপীড়ন ও নিপীড়ন প্রতিরোধ কর্মপরিবেশ বজায় রাখবো এবং উল্লেখিত নীতিমালা বাস্তবায়নে সহায়তা করবো।

আমি কখনও উদ্দেশ্যমূলকভাবে বা কাউকে হয় প্রতিপন্ন করার জন্য কোন মিথ্যা বা অসত্য তথ্য দিয়ে সংস্থার ব্যবস্থাপনাকে বিভ্রান্ত করার চেষ্টা করবো না।

এ নীতিমালায় উল্লেখ নেই বা নেই এমন কোন কিছু জানার প্রয়োজন হলে আমি অবশ্যই এনজিও ফোরামের সংশ্লিষ্ট কর্মকর্তা/বিভাগের নির্ধারিত প্রতিনিধির সাথে পরামর্শ করবো।

স্বাক্ষর

নাম

প্রতিষ্ঠানের নাম :

তারিখ :